

T80/T85J

TELESKOP ARBEITSBÜHNE



- Robuste Gross-Teleskopbühnen mit Dieselantrieb
- Optional mit oder ohne Korbausleger erhältlich
- Kräftiger Allrad-Antrieb mit 4-Radsteuerung (Krebs- und Hundegang)
- Exzellente Geländetauglichkeit
- Speziell entwickelt für anspruchsvolle Grossbaustellen

 **snorkel**
www.snorkellifts.com

TELESKOP ARBEITSBÜHNE

T80/T85J

ABMESSUNGEN	T80	T85J
Max. Arbeitshöhe	26.4m	27.9m
Max. Plattformhöhe	24.4m	25.9m
Max. Reichweite	21.7m	23.4m
Plattform Abmessung	0.76m x 2.44m	0.76m x 2.44m
Breite (A)	2.6m	2.6m
Länge (B)	11.8m	12.9m
Bauhöhe (C)	2.9m	2.9m
Bodenfreiheit	330mm	330mm

PERFORMANCE		
Plattform Kapazität (SWL)	227kg	227kg
Max. fahrbare Höhe	24.4m	25.9m
Max. Fahrgeschwindigkeit (abgesenkt)	4.8km/h	4.8km/h
Max. Fahrgeschwindigkeit (angehoben)	1.0km/h	1.0km/h
Korbarm Länge	n/a	1.8m
Korbarm schwenk	n/a	140°
Plattform Drehung	165°	170°
Maschinendrehung	360° nicht endlos	360° nicht endlos
Heben/Senken	195/175 sek	230/210 sek
Steigfähigkeit	30%	30%
Innerer Wenderadius	2.4m	2.4m
Reifen	15 x 625 loader lug schaumgefüllt	
Bedienung	Proportional via Joystick	
Fahrssystem	4 Rad Antrieb	

ANTRIEB	
Motor	Deutz F4L-2011 Luftgekühlt Diesel 64PS

GEWICHT		
Eigengewicht	16,480kg	17,100kg

ARBEITSDIAGRAMM

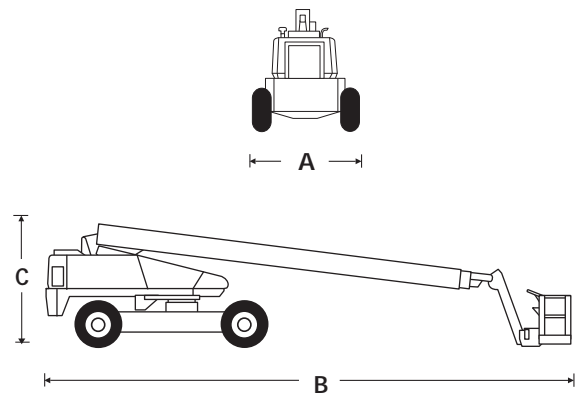
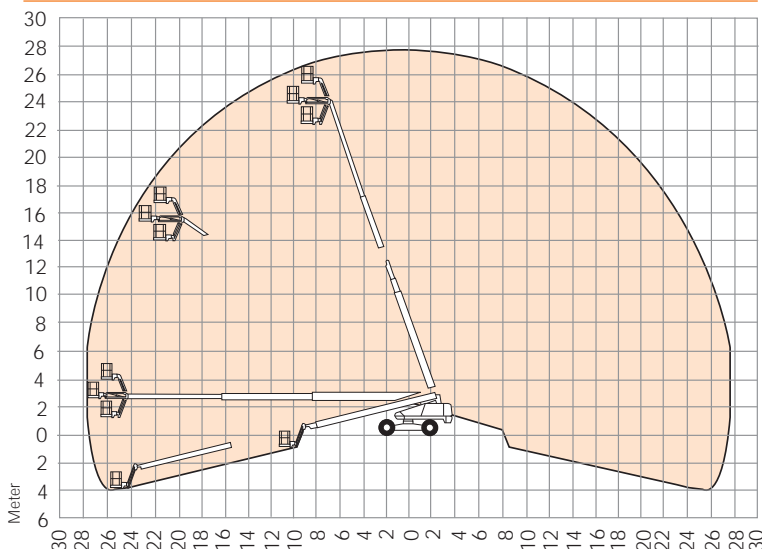

STANDARD MERKMALE

- 1.8m, 140° Korbarm (T85J nur)
- Hydraulische Plattformdrehung
- 4 Rad Antrieb
- 4 Rad Steuerung mit Crab Steuerung
- Proportionale Bedienung Fahren, heben und drehen
- Schaumgefüllte Bereifung
- In voller Höhe fahrbar
- Hupe für Bediener
- Fingerschutz Geländer
- CE abgenommen

OPTIONEN

- Hydraulik Generator
- Abdeckung für Steuerkasten
- Arbeitsleuchten auf Plattform
- Luftanschluss an Plattform
- Rundumkennleuchte
- Schwingtüre anstelle Fallriegel
- Sandstrahl Schutzkit
- Fahrbeleuchtung
- Start Kit für kaltes Wetter
- Aufwärmesystem für Hydraulik bei kaltem Wetter
- Fahr/Bewegungsalarm
- Schlepp Paket

snorkel

SCHULER & SCHULER AG
 HEBE- UND TRANSPORTTECHNIK
 CH-6405 Immensee (SZ) contact@schuler-schuler.ch
 Telefon +41 41 854 7000 Telefax +41 41 854 7001
www.schuler-schuler.ch